

ОБЩИЕ УКАЗАНИЯ К МОНТАЖУ	2
ЭКСПЛУАТАЦИЯ ВОРОТ	2
АВАРИЙНЫЕ СИТУАЦИИ	2
СЕРВИСНАЯ СЛУЖБА	2
УСТАНОВКА ВОРОТ	20

## ВОРОТА СЕКЦИОННЫЕ RSD01



Руководство по монтажу и эксплуатации

© DoorHan, 2014

**СОДЕРЖАНИЕ**

Общие указания к монтажу ..... 2  
 Эксплуатация ворот ..... 2  
 Аварийные ситуации ..... 2  
 Сервисная служба ..... 2  
 Установка ворот ..... 20

Данная инструкция предназначена для установки гаражных секционных ворот RSD01 на базе стандартной комплектации. Инструкция содержит важные для вас сведения по монтажу, эксплуатации и сервису ворот.

Пожалуйста, сохраните данную инструкцию. Если в процессе установки ворот у вас возникли трудности, то мы рекомендуем обращаться в службу технической поддержки (см. «Сервисная служба»).

	Нельзя устанавливать на ворота детали, которые не входят в комплект.
	Детям запрещено присутствовать при монтаже ворот.
	При монтаже электропривода следуйте инструкции, входящей в его комплект.
	Перед началом установки ворот убедитесь, что проем подготовлен и пригоден для установки ворот.
	Проем ворот всегда должен быть свободным, без посторонних предметов.

**ОБЩИЕ УКАЗАНИЯ К МОНТАЖУ**

**Требования к бригаде**

- Оптимальная численность монтажной бригады – 2 человека. При монтаже ворот с приводом в составе бригады должен быть квалифицированный электрик.
- Среднее время проведения монтажа – 3,5 часа.
- Монтаж ворот должны осуществлять бригады, прошедшие обучение и получившие соответствующие сертификаты в центрах обучения DoorHan.
- Бригада должна быть обеспечена специальным монтажным инструментом (см. стр. 20).

**Требования к установке**

- Вертикальные направляющие должны устанавливаться строго вертикально, что проверяется строительным уровнем.
- Диагонали горизонтальных направляющих должны быть равны

- (допустимое отклонение составляет +/-5 мм).
- В случае неровной поверхности пола необходимо выровнять вертикальные направляющие по горизонтали, путем подкладки бруска под угловую стойку.
- Соединение узлов конструкции должно осуществляться строго в соответствии с инструкцией.
- Боковые стыки панели должны быть строго на одной линии, зазоры не допускаются.
- Регулировка натяжения пружин осуществляется путем перемещения нижней законцовки пружины относительно кронштейна натяжителя пружины (см. стр. 29, рис. V).
- Способы крепления к стене:
  - а) если материал стен обладает высокой прочностью (цельный кирпич, бетон с высокой прочностью сжатия, металлический швеллер), то крепление основных несущих элементов можно осуществлять напрямую к ним;
  - б) если материал стен обладает низкой прочностью (пустотелый кирпич, газосиликатный блок, бетоны с низкой прочностью на сжатие, дерево, и т.д.), то необходимо предварительно установить стальной профиль по периметру проема.
- Перед началом монтажа проверьте состав изделия в соответствии со спецификацией, входящей в комплект.

**Ответственность за монтаж**

- Производитель (DoorHan) не осуществляет непосредственного контроля за монтажом, обслуживанием и эксплуатацией секционных ворот и не несет ответственность за безопасность их установки и качество монтажа.
- Содержание инструкции не может служить основанием для предъявления любого рода претензий к производителю DoorHan.
- Ответственность за качество монтажа секционных ворот несет организация, осуществляющая монтаж.
- Компания DoorHan оставляет за собой право на внесение изменений в данную инструкцию без уведомления заказчика.

**ЭКСПЛУАТАЦИЯ ВОРОТ**

- Ворота должны подниматься и опускаться без затруднений.
- Ворота необходимо сбалансировать – они не должны самопроизвольно опускаться или подниматься.
- Закрытие и открытие ворот необходимо осуществлять строго с помощью установленной ручки.
- Ворота запираются с помощью специальной защелки или механического замка.
- В зоне работы ворот, во время их эксплуатации, не должно быть детей, животных и посторонних предметов.

**АВАРИЙНЫЕ СИТУАЦИИ**

- В случае поломки ворот запрещено самостоятельно проводить ремонтные работы, мы рекомендуем вызвать сервисную службу.
- При срабатывании устройства защиты убедитесь, что никто не пострадал. Вызовите сервисную службу.
- В случае затруднительного открытия/закрытия ворот убедитесь, что все компоненты ворот в порядке и после этого проведите регулировку. Если есть повреждения, то необходимо связаться с сервисной службой.

**СЕРВИСНАЯ СЛУЖБА**

В случае возникновения затруднений вам необходимо обратиться в сервисную службу по следующим адресам:

- а) support@doorhan.com,
  - б) по адресу покупки изделия.
- Вы можете связаться с вашим дилером по всем вопросам, возникшим в ходе эксплуатации ворот (контакты указаны в договоре).

**УСЛОВНЫЕ ОБОЗНАЧЕНИЯ**

	— деталь ворот		— неправильная установка		— обратить внимание		— извлечь из упаковки
	— крепежный элемент		— правильная установка		— информация в монтажной карте		— демонтаж элемента конструкции
	— выставить по уровню		— применить усилие		— необходимое количество оборотов пружины		

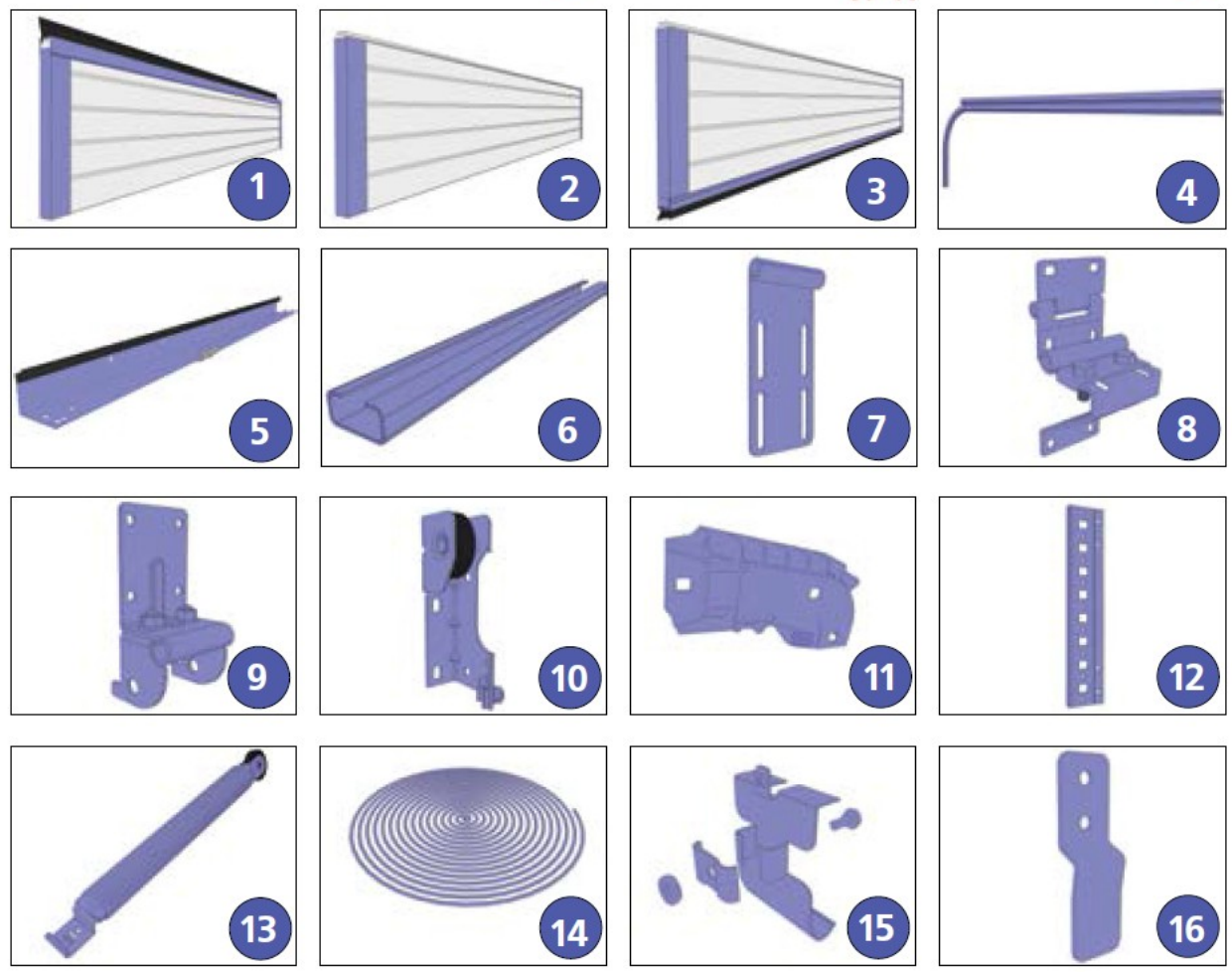
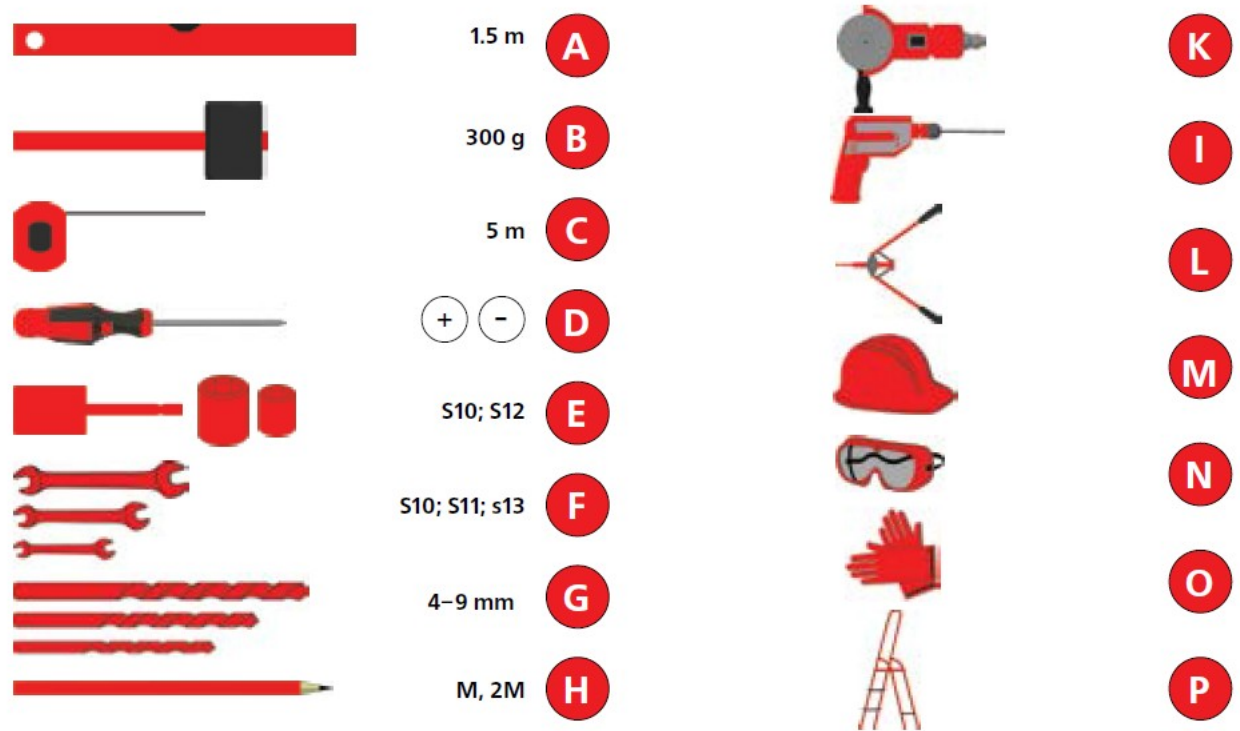

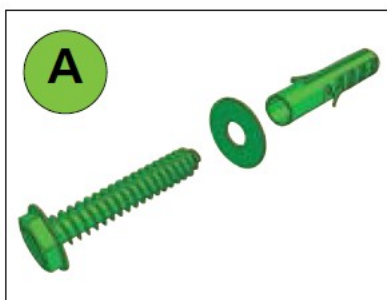

8×100

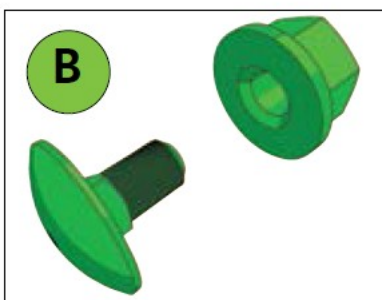

M8×16

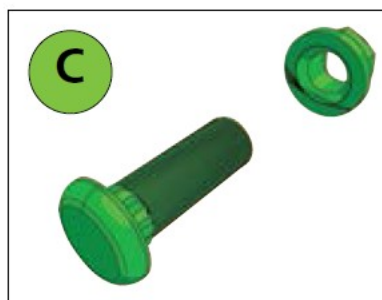

1/4×3/4"

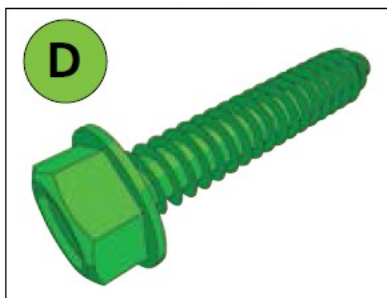

6,3×38

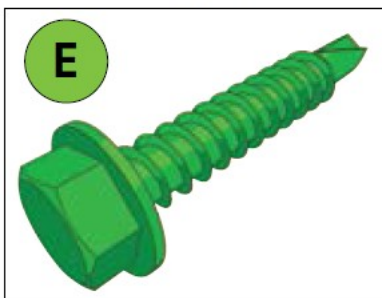

6,3×25

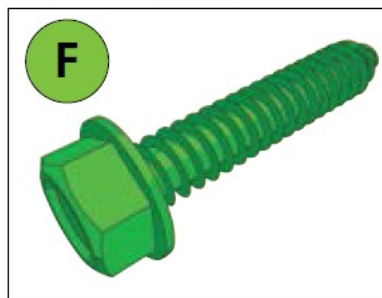

6,3×16



3,5×13

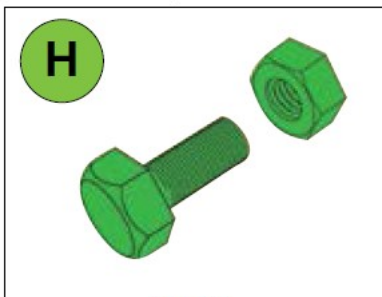

M10×35

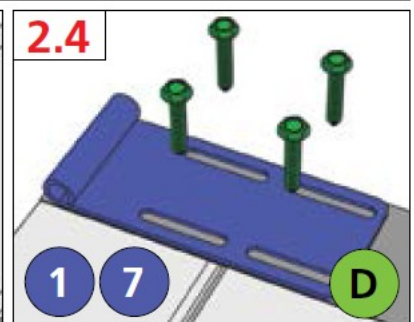
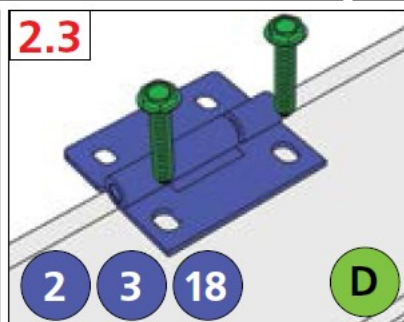
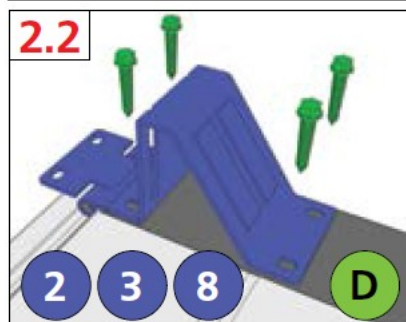
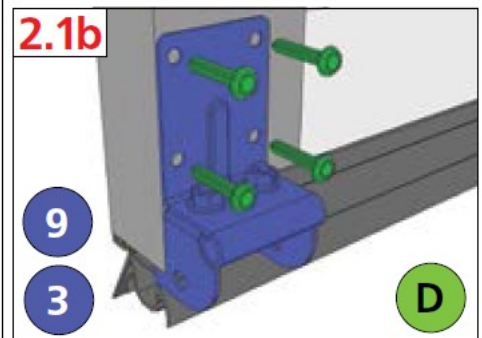
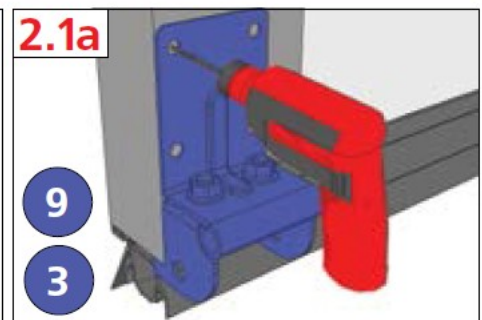
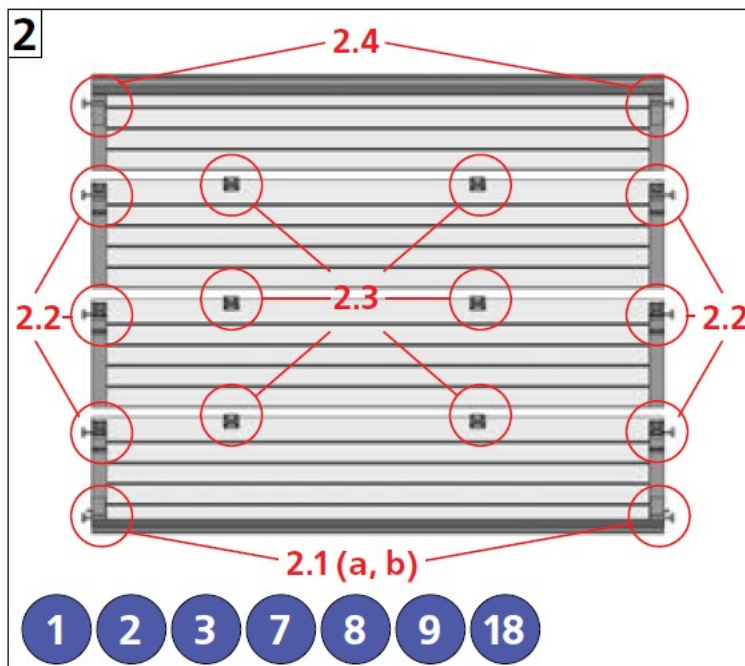
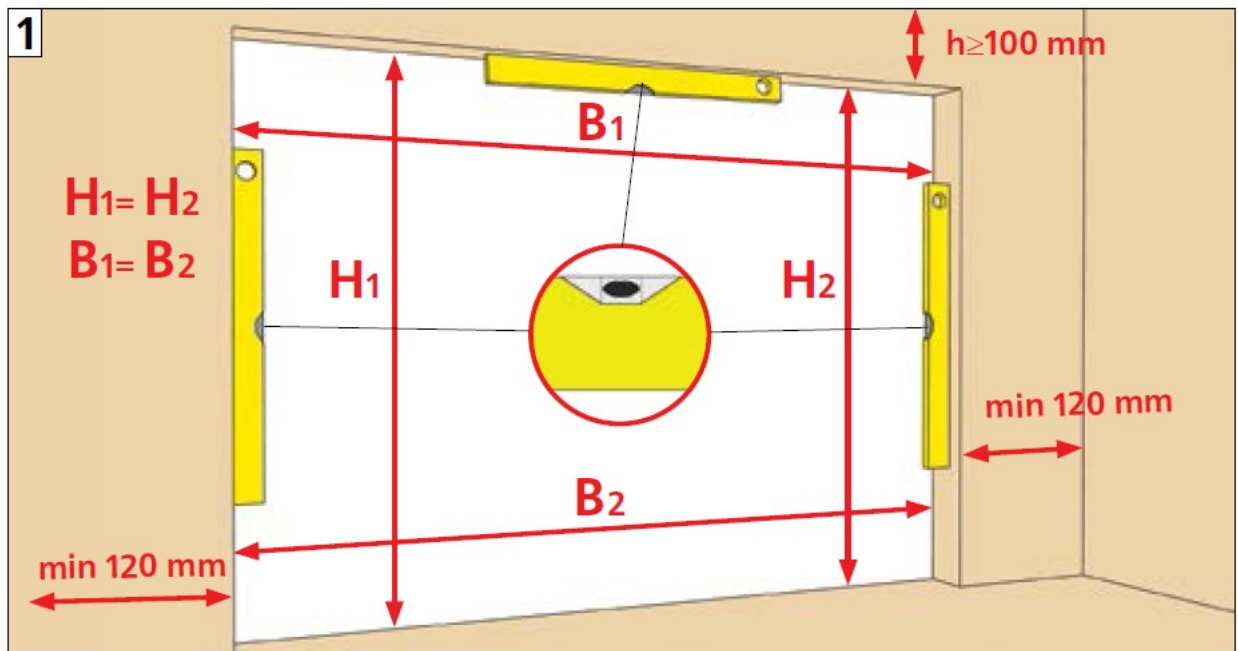

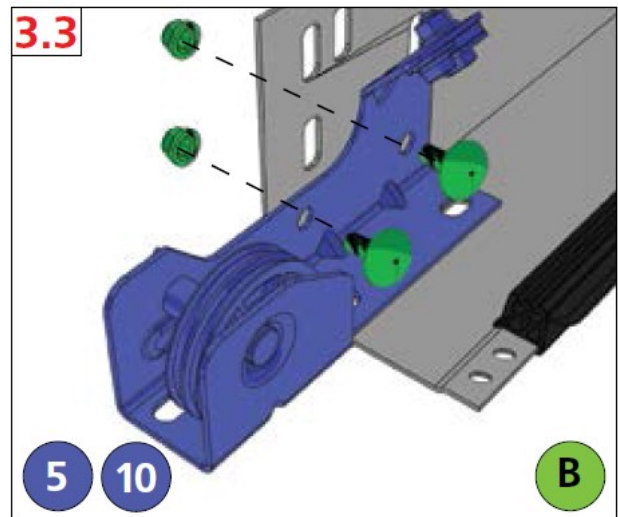
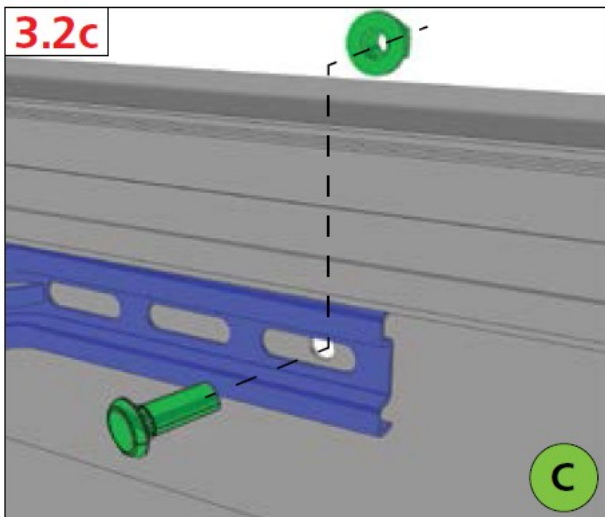
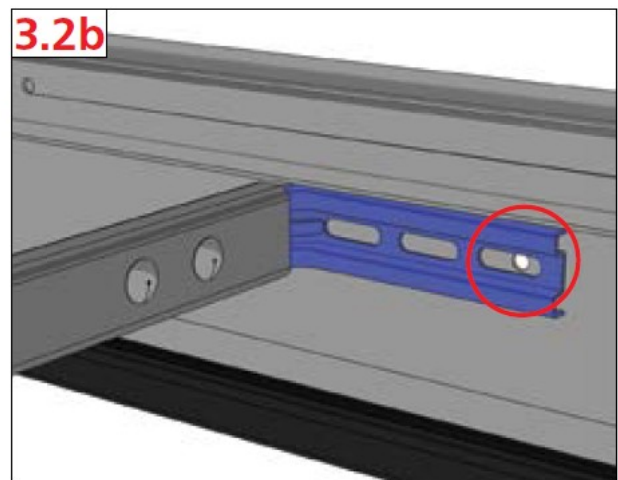
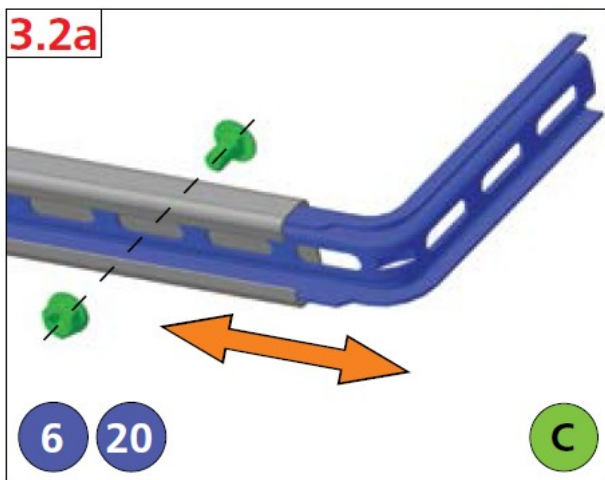
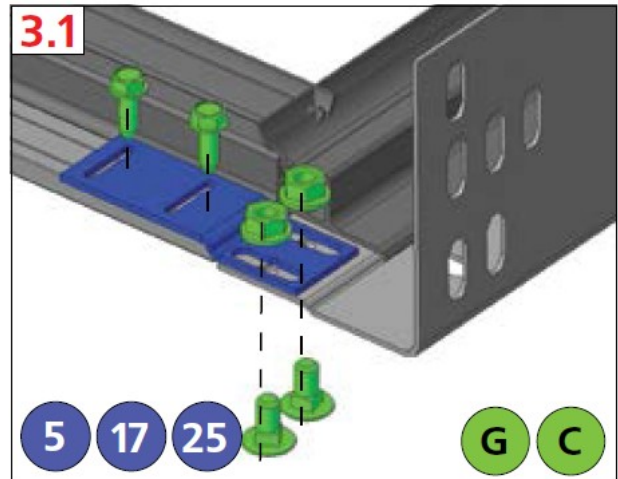
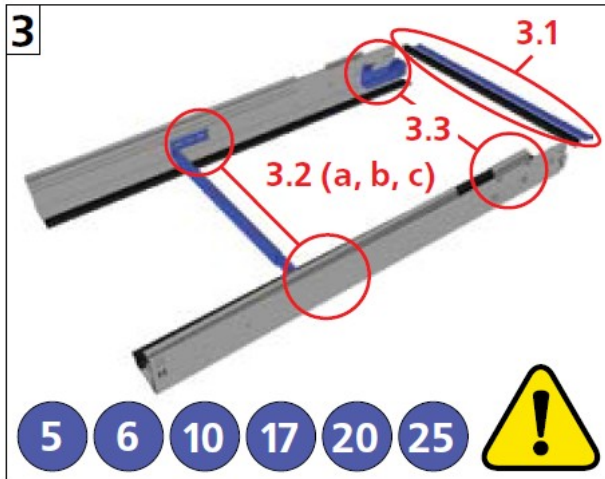

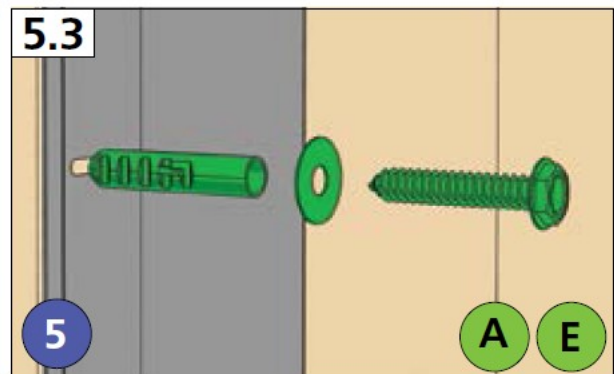
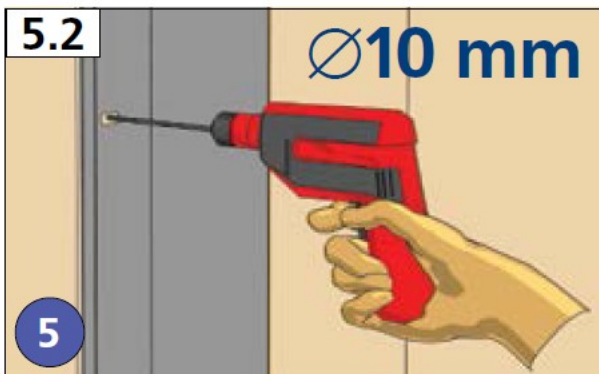
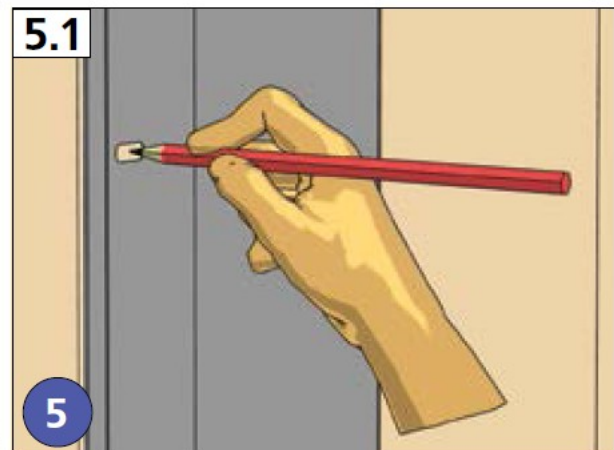
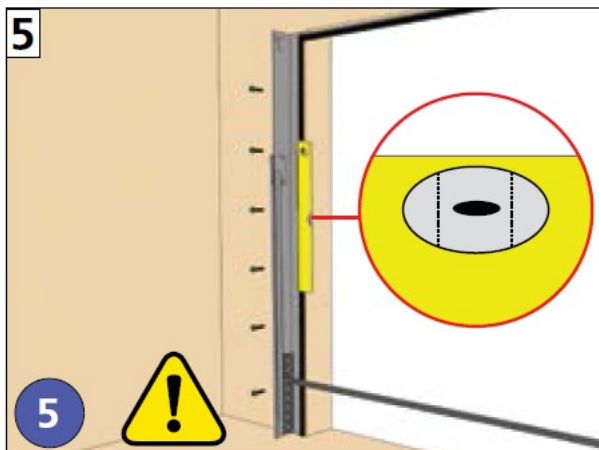
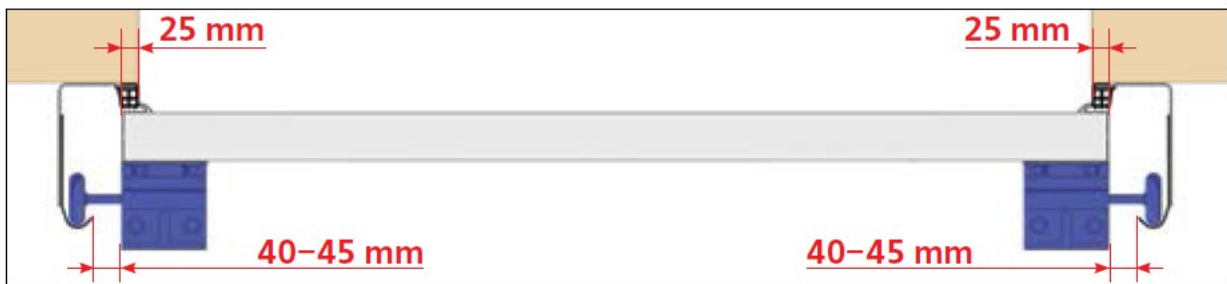
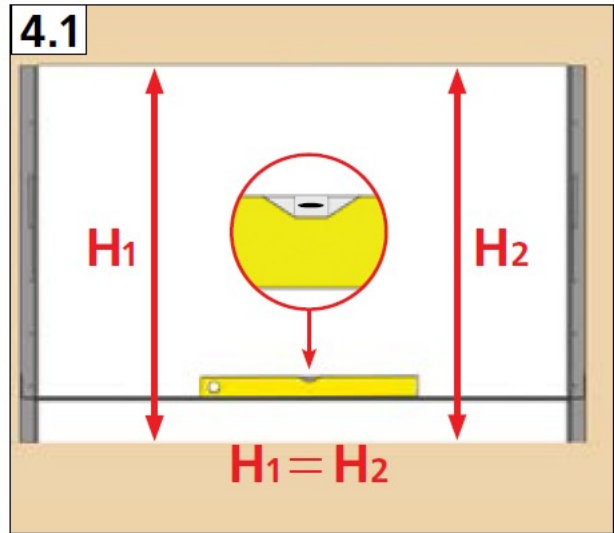
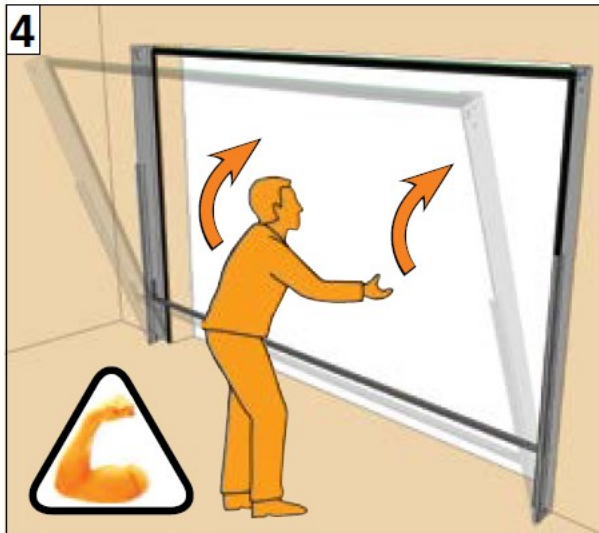

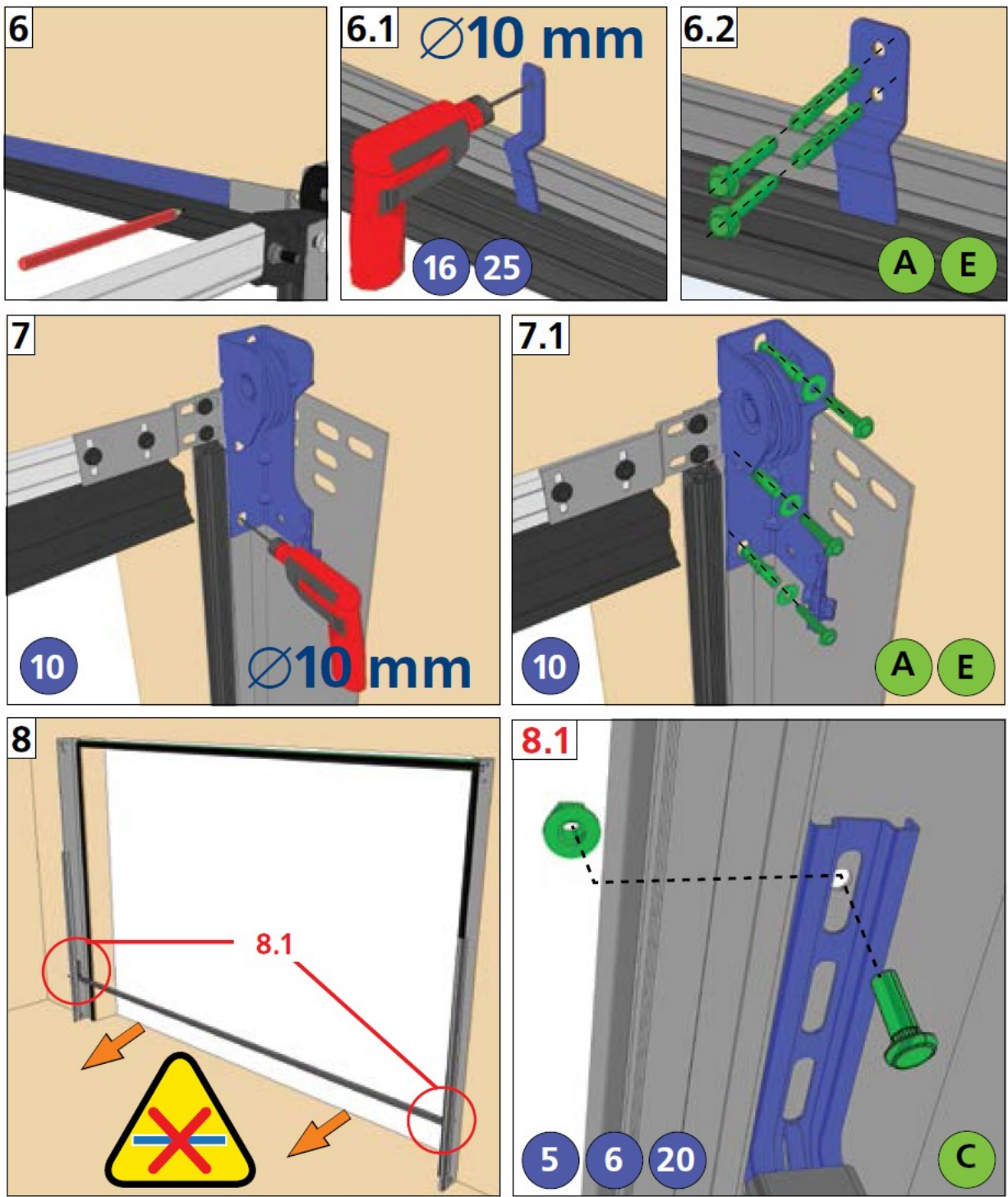



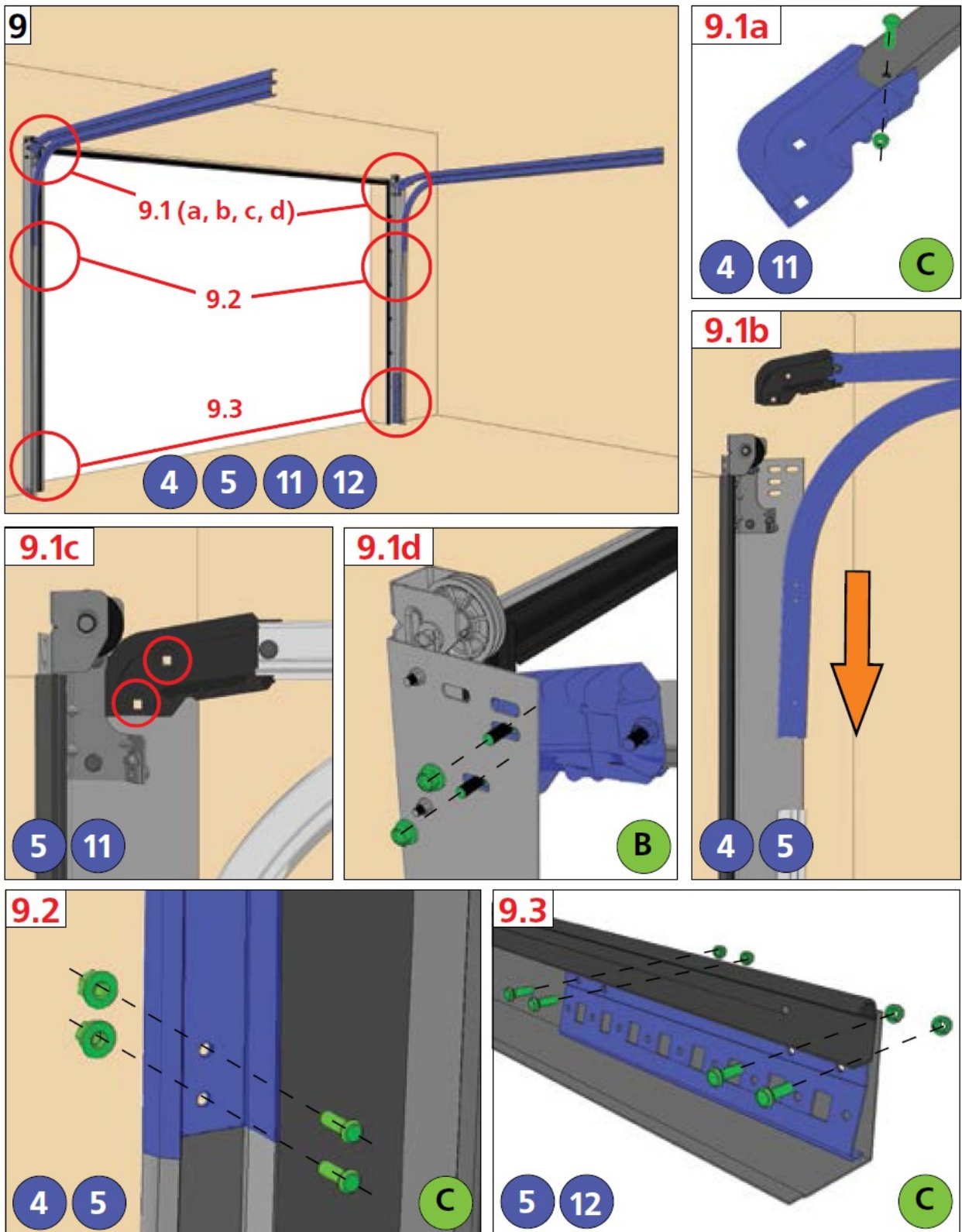

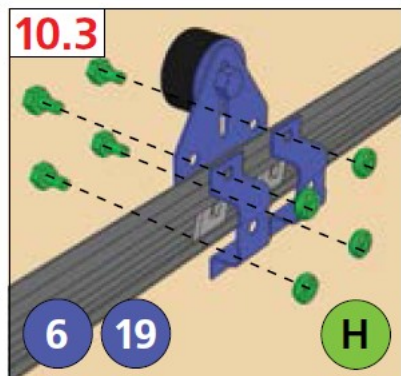
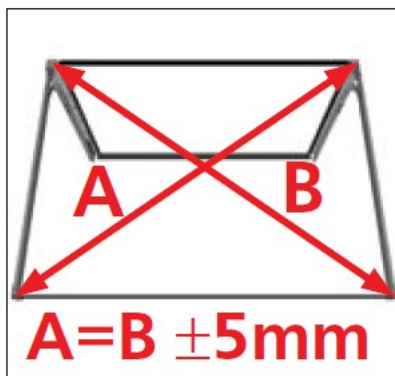
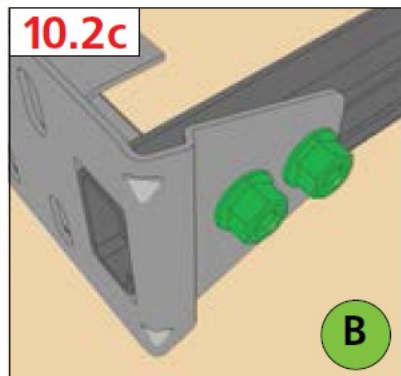
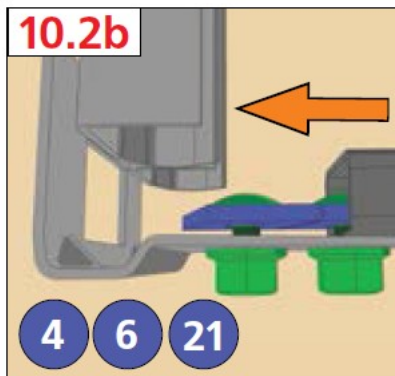
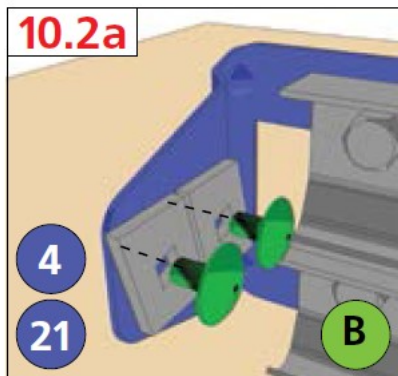
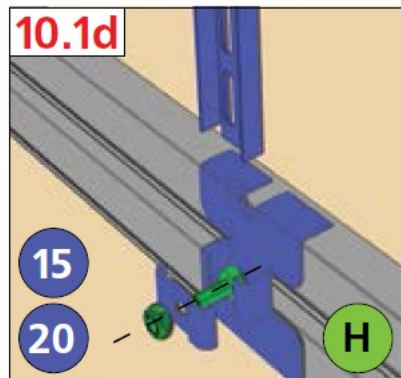
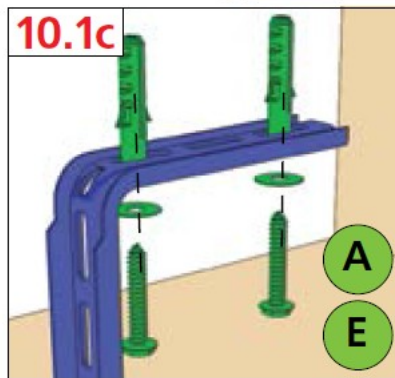
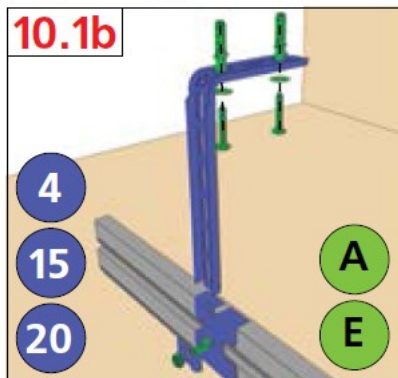
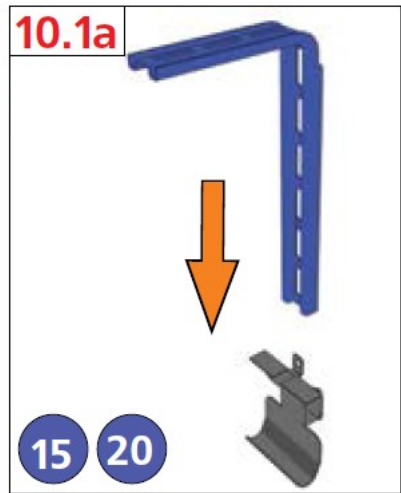
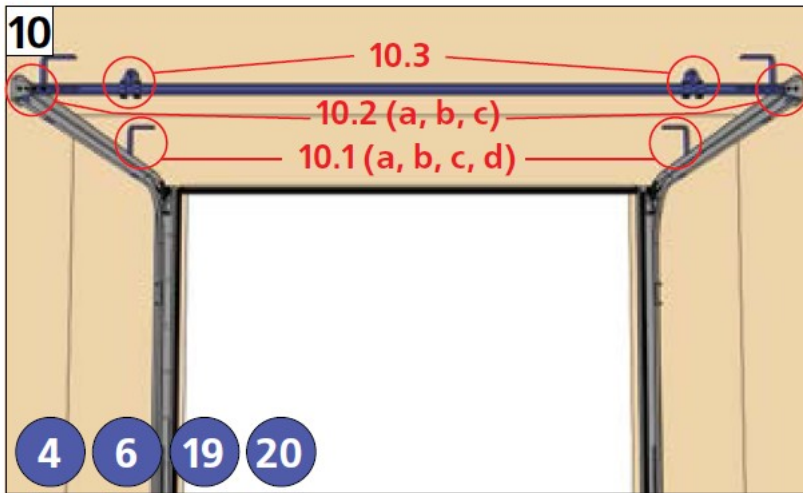

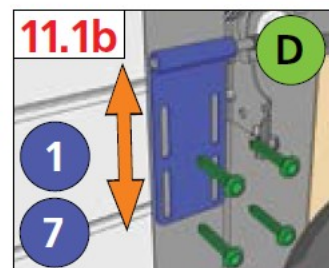
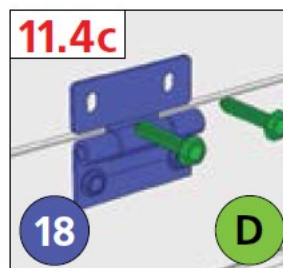
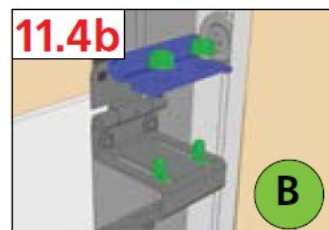
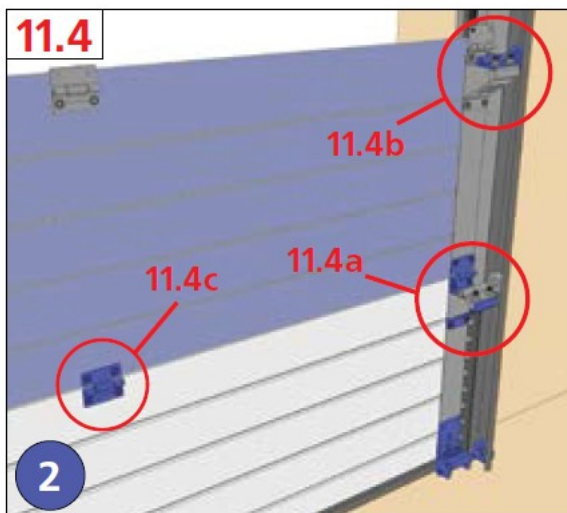
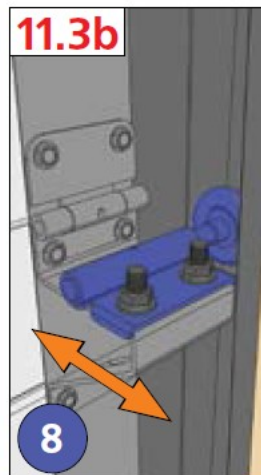
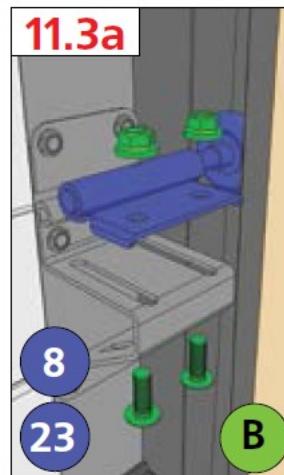
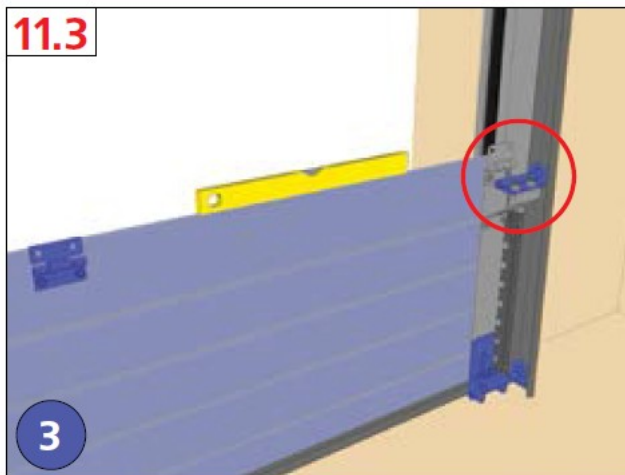
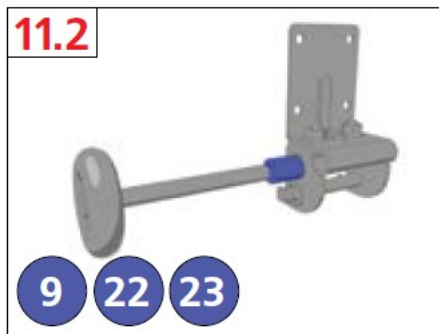
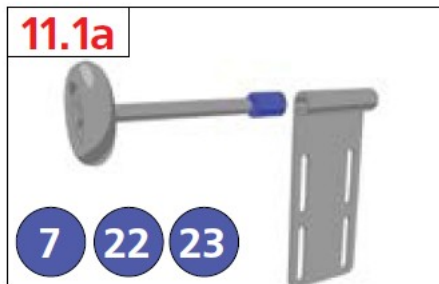
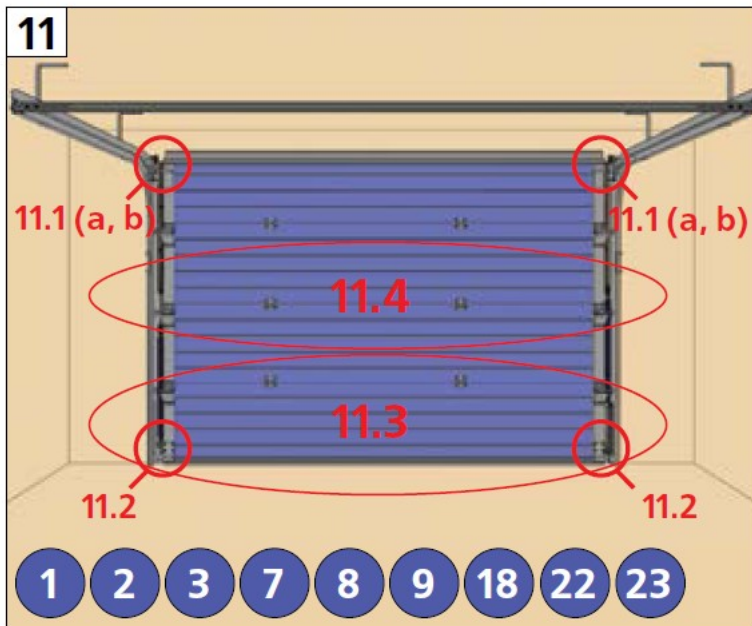

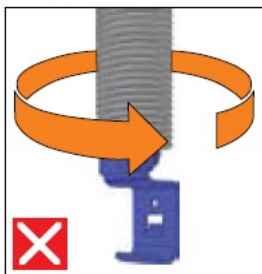
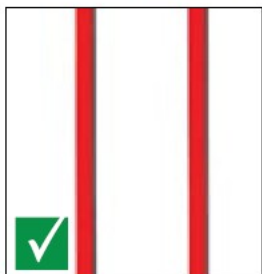
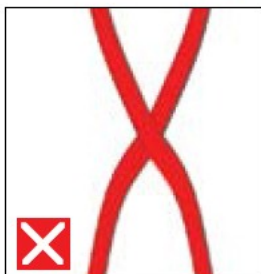
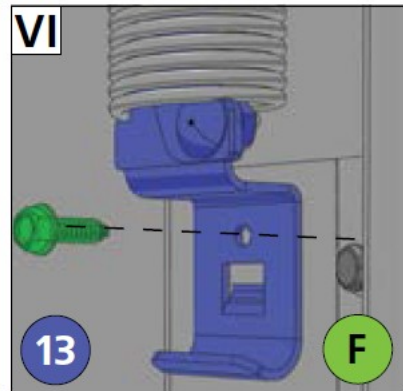
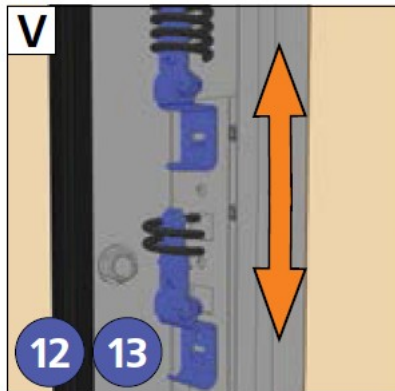
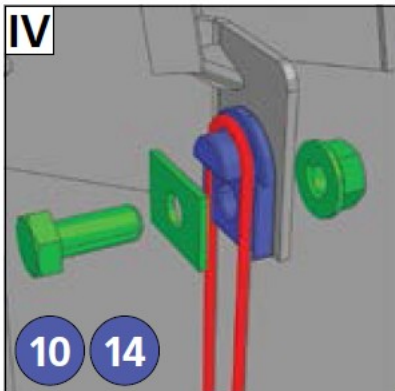
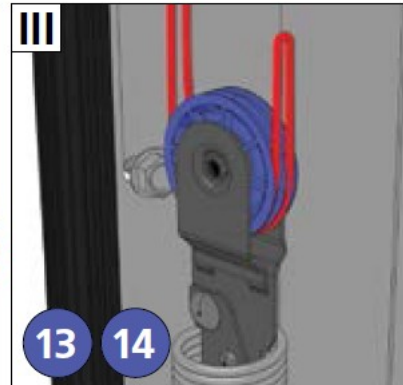
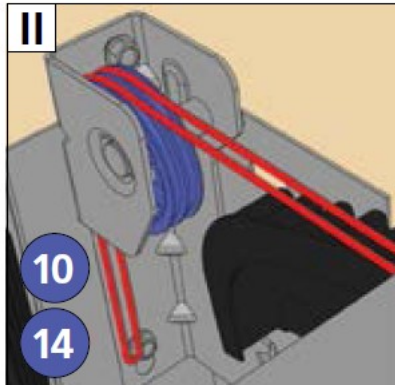
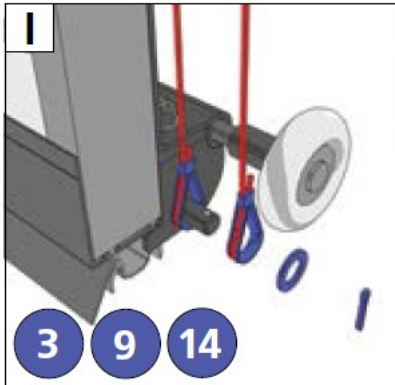
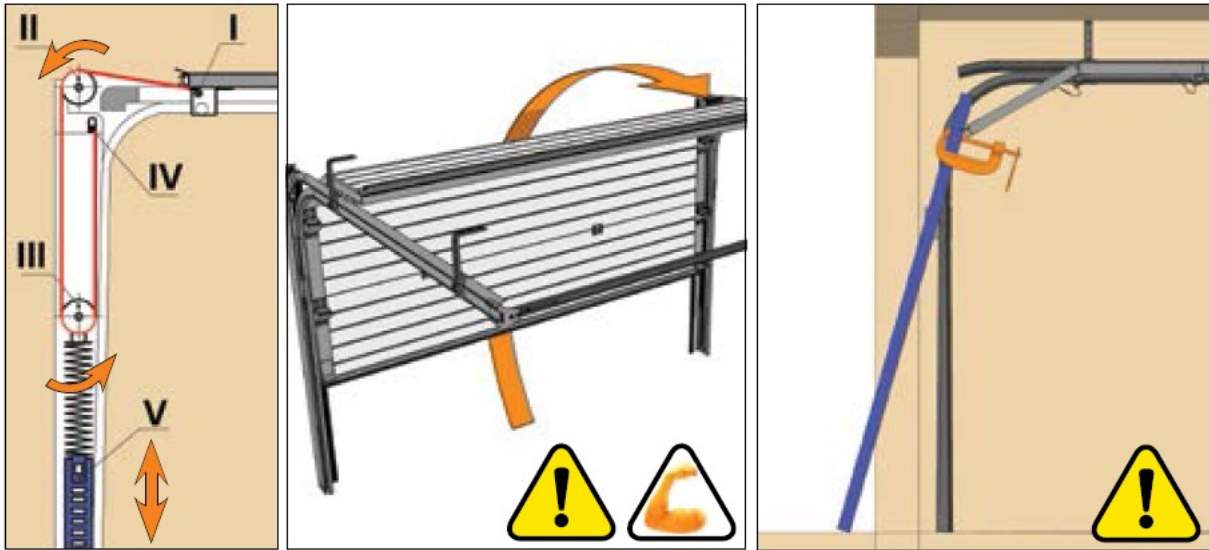

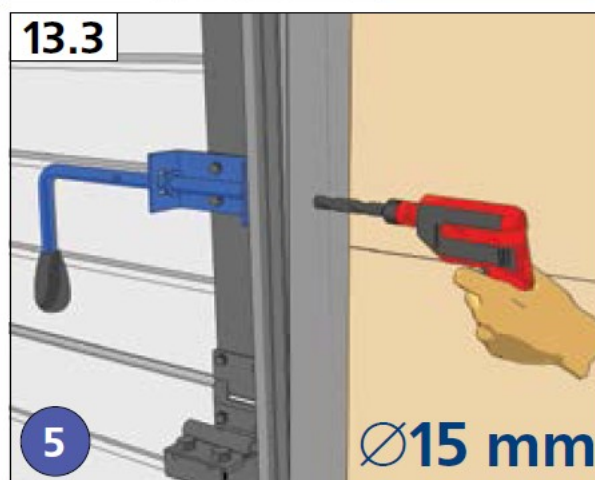
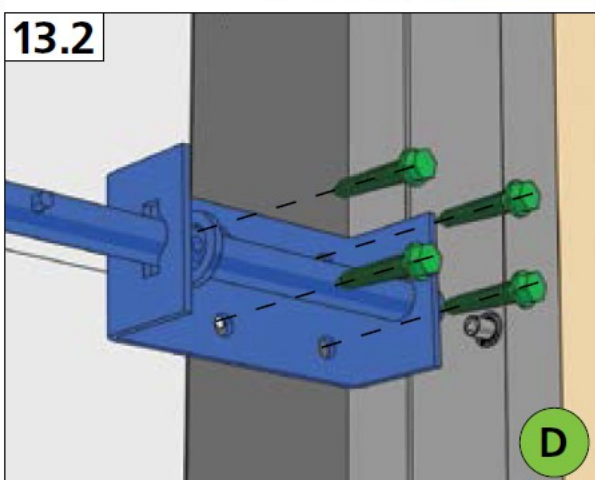
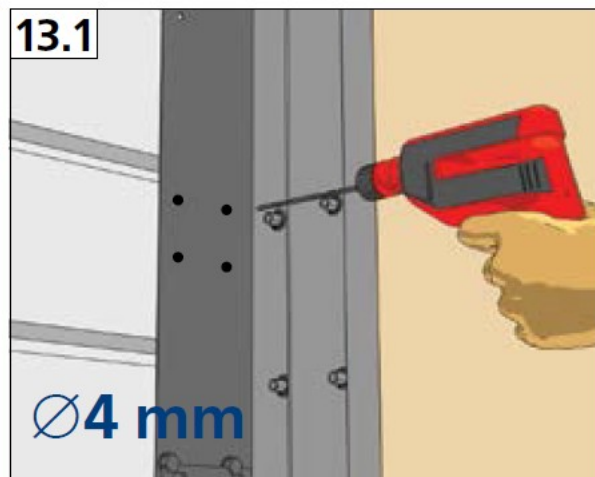
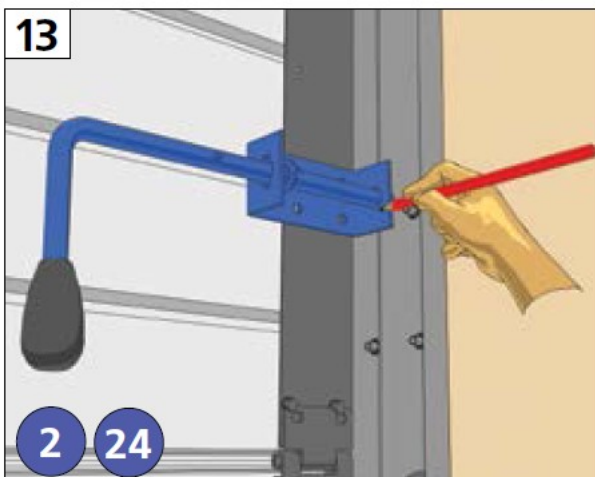
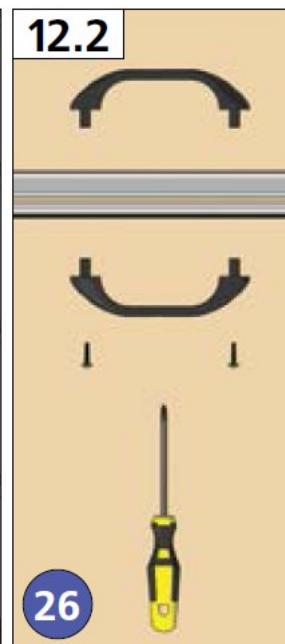
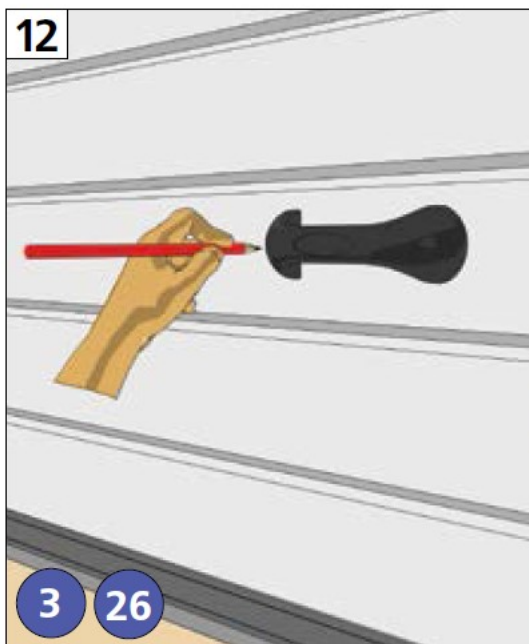

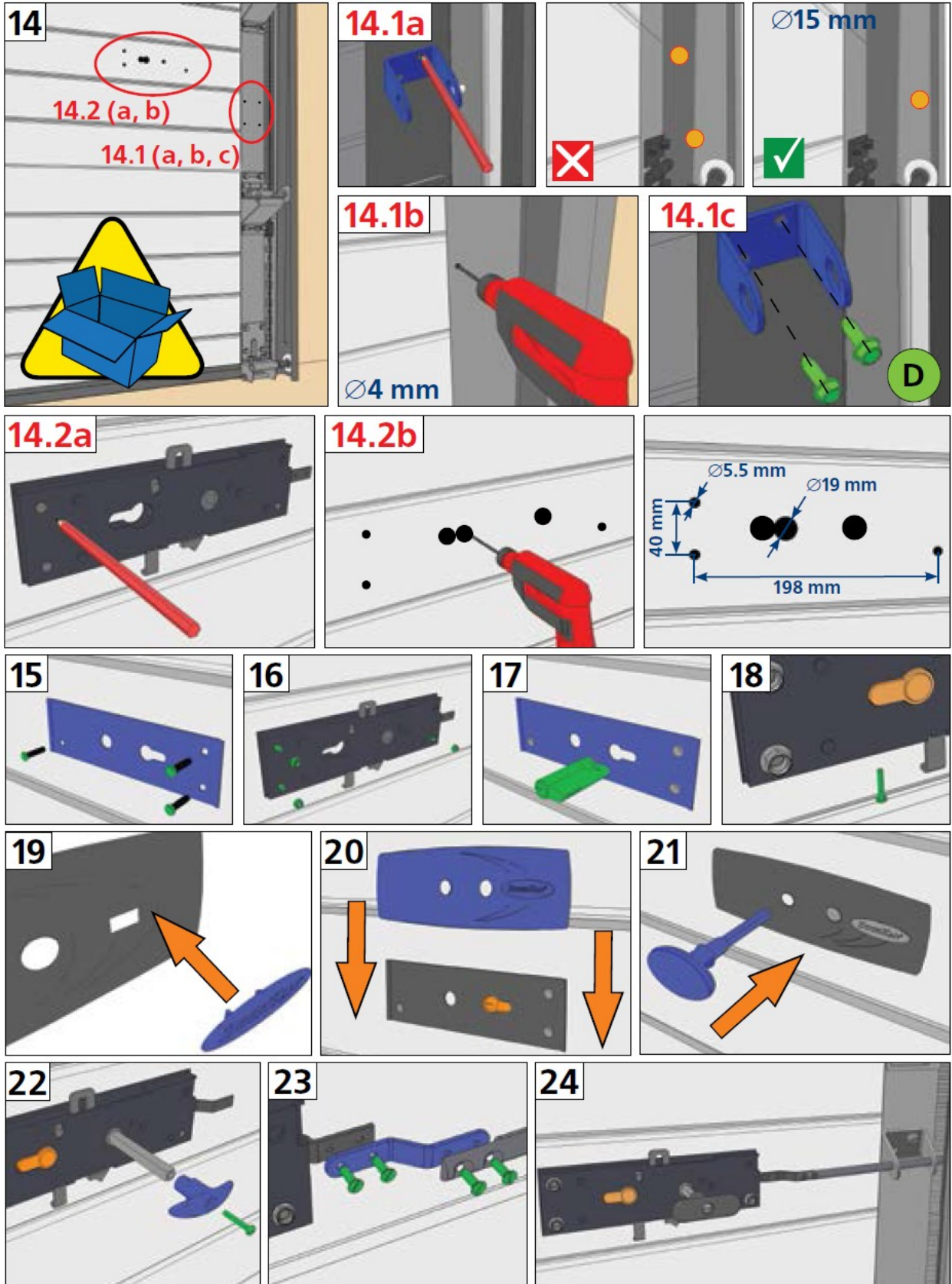

# ***DOORHAN***<sup>®</sup>

Компания DoorHan благодарит вас за приобретение нашей продукции.  
Мы надеемся, что вы останетесь довольны качеством данного изделия.

По вопросам приобретения, установки, технического обслуживания обращайтесь в офис дилера по адресу:  
344012, г. Ростов-на-Дону, ул. Ивановского, д. 38,  
офис 219М

тел. +7-928-766-23-15, +7(863)240-32-81